



Metaloterm® AT

Montagehandleiding / Installation instructions / Mode de montage / Montageanweisung / Installationsanvisning

(NL)

(GB)

Algemene voorschriften

Het rookgasafvoersysteem moet opgebouwd worden volgens de nationale regelgeving en de voorschriften van de fabrikant, zoals aangegeven in de documentatie en de installatievoorschriften. Deze documentatie wordt op aanvraag kosteloos toegezonden.

Montage

Controleer alle onderdelen op eventuele beschadigingen voordat u met de montage begint.

AT schoorsteenelementen:

De onderkant van AT schoorsteenelementen is herkenbaar aan de rondom aangebrachte vergrendelingslippen. Aan de onderkant van de metersecties (AT 100) is een pijl geprint die de rookgasrichting aangeeft.

Afdekbanden (ATAB):

De gekartelde rand van de afdekbands moet zich altijd aan de onderzijde bevinden (fig. 1). Tijdens de koppeling de afdekbands in afgebeelde positie houden (fig. 2).

Zorg ervoor dat de lasnaden van de elementen boven elkaar komen.

Om de montage te vergemakkelijken de elementen niet geheel loodrecht op elkaar zetten tijdens het koppelen, doch iets schuin in elkaar zetten en daarna recht trekken.

Nadat de klikverbinding volledig tot stand is gebracht de afdekbands losschroeven en zover naar boven schuiven dat de klikverbinding in het midden van de afdekbands zit (fig. 3). Daarna de schroeven op de afdekbands aandraaien.

Vervolgens het volgende element op dezelfde wijze koppelen.

CE-etiquetten

Iedere installatie moet worden voorzien van een CE etiket. De installateur is hiervoor verantwoordelijk. Deze etiketten worden op aanvraag kosteloos toegezonden.

Instructie voor het invullen en aanbrengen vindt op onze website: www.metaloterm.com

Regulation

The system must be built to national regulations and to the instructions of the manufacturer, as indicated in the documentation. This documentation will be sent free on application.

Installation

Check all parts for possible damage.

The installation of the chimney starts at the appliance and then progresses upwards to the terminal. The top of each element can be recognized by the profiled edge. At the bottom of each section an arrow is printed which indicates the direction of the flow.

The chimney lengths and fittings should only be installed with the male end pointing upwards and the female end, identified by the barbs, pointing downwards. It will assist installation if the locking bands (ATAB) which are already fitted to chimney lengths and fittings are left in position until final connection is made (fig. 2).

To facilitate installation it is advisable not to place the lengths and any other sections absolutely vertically on one another during initial connection but to hold the section being fitted at a slight angle. This way the snap connection is always made over part of the coupling first. The section is then moved vertically upright over the remainder of the coupling. Make sure the welded seams of the connecting sections are in line.

After the snap connection has been completed slide the locking band upwards so that the span connection of the two sections is in the middle of the locking band (fig. 3).

Make sure the knurled edge of the locking band is always pointing downwards (fig. 1).

Then install the next elements as instructed above.

CE chimney plates

After installation a chimney plate must be applied. This is the responsibility of the installer. The chimney plates will be sent on application free of charge. Information on completing and applying the chimney plate: www.metaloterm.com

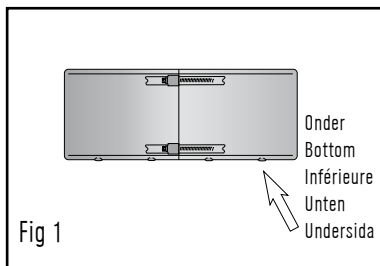

Fig 1

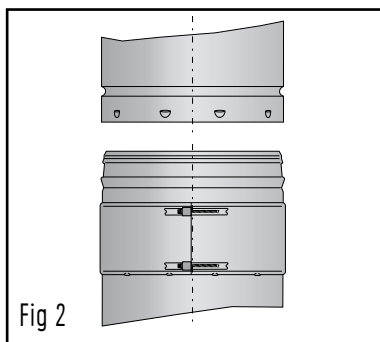

Fig 2

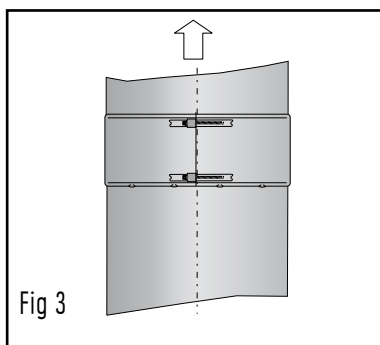

Fig 3

Total Solutions in Flue Systems

FR

Instructions générales

Le conduit de fumées doit être monté selon les réglementations nationales ainsi que les instructions du fabricant, comme indiqué dans notre documentation. Cette documentation est disponible gratuitement sur demande.

Montage

Avant de commencer, il faut contrôler chaque élément afin de détecter d'éventuels défauts.

L'installation du conduit commence par le bas et fini par le haut. La bande de protection impérativement à monter avec le coté perforé vers le bas (fig.1)

Sur la partie basse de la longueur d' un mètre, une flèche indique le sens des fumées.

Les ailettes sont en partie basse de chaque pièce. Ensuite, il suffit de suivre les instructions suivantes:

Réaliser un emboîtement partiel en tenant le conduit à poser en oblique.

Redresser le conduit pour obtenir l'emboîtement complet. Les soudures longitudinales doivent être dans le même alignement.

Bande de protection(ATAB)

Mettez les bandes en attente comme indique (fig. 2). Dévissez et remontez la bande de protection dès que l'emboîtement des conduits a été effectué.

Le système d'emboîtement doit être bien centré par rapport à la bande de protection. N'oubliez pas de serrer les vis (fig.3).

Ensuite le prochain élément peut être monté de la même façon.

Plaque signalétiques CE

Après installation, une plaque signalétique doit être appliquée. Elle engage la responsabilité de l'installateur. Les plaques signalétiques seront envoyées gratuitement sur demande. Vous trouverez les informations nécessaires pour compléter la plaque signalétique sur: www.metaloterm.com

D

Baurecht

Das Schornsteinsystem muß entsprechend den nationalen Vorschriften des jeweiligen Landes und der Montageanleitung des Herstellers installiert werden. Diese Anleitung wird Ihnen auf Anfrage kostenlos zugesandt.

Montage

Vor der Montage sind die Bauteile auf Vollständigkeit und Beschädigungen zu überprüfen. Die Installation der Anlage erfolgt von der Schornsteinsohle nach oben, wobei der Außenmantel der Elemente immer "entwässerend" zusammengesteckt wird.

Elemente zueinander anordnen, nicht umgekehrt (Fig. 2).

Die rundum anliegende Kante des ATAB-Klemmband zeigt nach oben, die Rändelung (Kerbung) zeigt nach unten (Fig. 1). Die Rauchrichtung wird mit einem Pfeil gekennzeichnet auf der Unterseite des Längenelements. Elementstoßabdeckung ATAB vor Montage in die abgebildete Stellung bringen (Fig. 2). Nach erfolgter Verbindung der Rohre dieselbe über dem Kupplungsstoß befestigen (Fig. 3).

Zur Montageerleichterung empfehlen wir das einzubauende Element zunächst seitlich auf das bereits montierte Element aufzusetzen. Darauf achten, daß die Schweißnähte fortlaufend übereinander angeordnet werden. Das zu montierende Element unter mässigem Druck in die Senkrechte schwenken. Dabei schnappen die Verriegelungszungen ein. Auf einwandfreien Sitz der Zungen achten.

Anschließend das nächste Element auf die gleiche Weise installieren.

CE Abgasanlagen-Plakette

Nach erfolgter Installation der Abgasanlage muß diese entsprechend DIN 18160-1 gekennzeichnet werden. Vordrucke hierfür stellen wir Ihnen kostenlos zur Verfügung. Informationen über das Ausfüllen und Anbringen der Plaketten finden Sie auf unserer Website: www.metaloterm.com

SE

Anvisninge generell

Rökgassystemet måste byggas enligt nationella lagar och tillverkarens föreskrifter, så som anges i dokumentationen och installationsanvisningarna. Denna dokumentation erhålles utan kostnad vid förfrågan.

Montering

Kontrollera att inga delar är skadade innan monteringen påbörjas.

AT-skorstenselement:

AT-skorstensdelarnas undersida känns igen på den profilerade kanten. På metersektionernas undersida (AT 100) finns en tryckt pil som anger rökgasriktningen.

Låsband (ATAB):

Låsbandets räfflade kant måste alltid sitta på undersidan (fig. 1). Håll låsbandet i visad position vid installation (fig. 2). Kontrollera att elementens svetsfogar hamnar ovanpå varandra.

För att förenkla monteringen, sätt inte elementen helt lodrätt på varandra vid kopplingen. Sätt dem istället i en liten vinkel och drag dem därefter rakt. Efter att snäppanslutningen helt gått i lås, lossa låsbandet och för dem så långt upp att snäppanslutningen sitter mitt i låsbandet (fig. 3). Drag därefter åt skruvarna på låsbandet. Koppla sedan nästa element på samma sätt.

CE-dekaler

Varje installation måste förses med en CE-dekal. Installatören ansvarar för detta. Dessa dekaler erhålles utan kostnad vid förfrågan.

Instruktioner för ifyllnad och applicering finns på vår webbplats: www.metaloterm.com

CE EN 1856 - 1

T600 - N1 - D - V3 - L50040 - G50

www.metaloterm.com**Ontop B.V.**

Postbus 135, 4330 AC Middelburg
Oude Veerseweg 23, 4332 SH Middelburg
Telefoon: +31 (0)118 689 900
Fax: +31 (0)118 689 999
E-mail: info.nl@metaloterm.com

Ontop Abgastechnik GmbH

Postfach 1340, 51657 Wiehl
Albert-Einstein-Straße 8, 51674 Wiehl
Telefon: +49 (0)22 61 7 08 -0
Fax: +49 (0)22 61 7 08 90 / 7 08 95
E-mail: info.de@metaloterm.com

Metaloterm France

18, Rue de Campanules
77185 LOGNES
Téléphone: +33 (0)1 64 62 12 30
Fax: +33 (0)1 64 62 11 08
E-mail: info.fr@metaloterm.com

Metaloterm Schweiz

Erlenstraße 11a
3612 Steffisburg
Telefon: +41 (0)33 437 07 23
Fax: +41 (0)33 437 07 26
E-mail: info.ch@metaloterm.com

Metaloterm Polska

Ul Rumiankowa 20
87 - 134 Stary Toruń
Tel.: +48 (0)566 78 98 60
Fax +48 (0)566 74 34 65
E-mail: mgr@metaloterm.com