



# Metaloterm AT

Installatievoorschrift Metaloterm AT voor toepassing op houtgestookte kachels en open haarden

 G 01/94



Total Solutions in Chimney Systems

 **METALOTERM**  
ONTOP

# Inhoudsopgave

Toepassingsgebied	3
Vorbereiding	3
Installatie	3
Keuze diameter METALOTERM AT	4
Bevestigingsmiddelen	4
Aansluiting	4
Opbouw	4
Verslepingen	5
Dakdoorvoer	5
Uitmonding	5
Onderhoud	5
Algemeen	5
Bijlagen	
Diameterbepaling METALOTERM AT	Grafiek 90 6
	Grafiek 120 7
	Grafiek 160 8
	Grafiek 200 9
	Grafiek 250 10
	Grafiek 300 11
	Grafiek 350 12
	Grafiek 400 13
	Tabel K 14
	Tabel OH 15
Installatie details METALOTERM AT	Figuur 1 16
	Figuur 2 17
	Figuur 3 18
	Figuur 4 19
	Figuur 5 20
	Figuur 6 21
	Figuur 7 22
	Figuur 8 23
	Figuur 9 24
Bevestigingen METALOTERM AT	Tabel 1 30
Montagehandleiding METALOTERM AT	31

© 1997 METALOTERM ONTOP

Niets uit deze uitgave mag worden vermenigvuldigd en/of openbaar gemaakt door middel van druk, fotokopie, microfilm of op welke andere wijze dan ook, zonder voorafgaande schriftelijke toestemming van ONTOP B.V.

METALOTERM is een gedeponeerde handelsnaam.

# Installatievoorschrift METALOTERM AT

Aanwijzingen voor installatie, gebruik en onderhoud.

## Toepassingsgebied:

METALOTERM AT is geschikt voor toepassing op stooktoestellen voor genormeerde vloeibare en vaste brandstoffen met een rookgastemperatuur van maximaal 600°C. Voor het gebruik van METALOTERM AT in combinatie met andere brandstoffen of toepassingen verzoeken wij u contact op te nemen met ONTOP BV te Middelburg. Het rookkanaal dient in onderdruk-omstandigheden te functioneren, dat wil zeggen: de heersende druk in het rookkanaal dient onder gebruiksomstandigheden altijd lager te zijn dan de omgevingsdruk. METALOTERM AT (in standaarduitvoering) is ongeschikt voor overdruk.

Gebruik uitsluitend originele METALOTERM AT onderdelen en accessoires. Veranderingen en aanpassingen kunnen de goede werking nadelig beïnvloeden. Eventuele aanspraken op garantie komen door dergelijke wijzigingen te vervallen.

## Vorbereiding:

Alvorens met de installatie te beginnen, wordt het beoogde tracé, de plaats van de ravelingen, sparingen in wanden, vloeren, het dak en eventuele obstakels als balken, gordingen etc. ingemeten.

De sparingen in onbrandbare vloeren dienen 20 mm groter te zijn dan de uitwendige diameter van het kanaal (zie figuur 7, blz. 22).

De sparingen in brandbare vloeren dienen 100 mm groter te zijn dan de uitwendige diameter van het kanaal (zie figuur 8, blz. 23).

De sparing in brandbare daken (dakbeschot) dient dezelfde afmeting te hebben als de buitenmaterialen van de omkokering (zie figuur 3, blz. 18).

De minimale afstand van de buitenwand van het METALOTERM AT kanaal tot brandbare materialen is 50 mm.

Binnen het gebouw, en bij doorvoering door een wand of vloer waar de voorgescreven brandwerendheid van de bouwconstructie nadelig beïnvloed wordt, dient er een omkokering toegepast te worden.

In verband met NEN 6062 (bepaling van brandveiligheid) en NEN 6068 (bepaling van de weerstand tegen branddoorslag en brandoverslag (WBDBO) tussen ruimten) dient het afvoersysteem volgens de tekeningen in de figuren 2 t/m 8 geïnstalleerd te worden. NEN 6068 maakt onderscheid tussen een WBDBO van 20 en 60 minuten. Het bouwbesluit geeft aan voor welke situatie deze tijden gelden.

Omkokeringen kunnen worden samengesteld uit:

- onbrandbare plaat met een minimumdikte van 12 mm;
- metselwerk uit baksteen of kalkzandsteen, minimumdikte 50 mm;
- gasbetonblokken of gipsblokken, minimaal 50 mm dik;
- betonwanden.

Omkokeringen zijn in principe 4-zijdig, echter tegen wanden van metselwerk, beton of gasbeton kunnen de omkokeringen 3-zijdig zijn. Indien het kanaal geplaatst wordt in een hoek tussen twee samenkomende wanden bestaande uit één van de eerder genoemde materialen, kan de omkokering 2-zijdig samengesteld worden.

Materialen welke zich aan de binnenzijde van de omkokering bevinden dienen onbrandbaar te zijn.

## Installatie:

Voorkeur verdient de opbouw van onderaf. Raadpleeg en volgde montagehandlei-

ding, welke in de verpakking van de metersecties is bijgevoegd. Een voorbeeld exemplaar is als bijlage aan dit installatievoorschrift toegevoegd.

De montagehandleiding geeft belangrijke informatie over de juiste positie van de elementen, koppelingen en afdekbanden.

Let vooral op de juiste stromingsrichting van de rookgassen (zie ook de sticker op de schoorsteenelementen). Een ondersteboven gemonteerd kanaal is niet toegestaan en zal tot klachten leiden.

### **Keuze diameter METALOTERM AT:**

De diameter wordt vooraf bepaald door de totale lengte, inclusief aansluitleiding en het verloop van het rookkanaal (zoals bij inmeten is vastgesteld), de capaciteit, het type toestel en de toe te passen brandstof

Een te grote of te kleine diameter kan leiden tot condensatie en/of verminderde trek in het rookkanaal, waardoor er verbrandingsgassen in de verblijfsruimten kunnen stromen.

Een te kleine doorsnede van de schoorsteen geeft slechte trek, een te grote doorsnede geeft sterke vervuiling.

Een te geringe schoorsteenhoogte (minder dan 3 meter) kan problemen geven, vooral bij het optreden van valwinden (tussen hoge gebouwen).

Bij een open haard wordt de diameter van het rookkanaal bepaald door de grootte van de haardopening, de totale lengte van het rookkanaal en de eventuele verslepingen.

Voor een goed regelbare kachel die weinig rookgassen geeft is METALOTERM AT met een kleine diameter het meest geschikt. Bij een haardkachel, die zowel open als gesloten kan worden gestookt, moet voor de diameter een tussenwaarde worden gekozen. Zie de tabellen, grafieken en berekeningsvoorbeelden.

### **Bevestigingsmiddelen:**

Nadat de toe te passen onderdelen bepaald zijn, wordt de hartlijn van het tracé op de wanden aangebracht, en wordt de plaats van de bevestigingsmiddelen bepaald volgens tabel 1, bladzijde 32. Vervolgens kunnen de bevestigingsmiddelen aangebracht worden waarbij men rekening moet houden met een eventueel noodzakelijke omkokering. Voor grotere vrije montagehoogte kunnen statische klembanden (code ATSK) toegepast worden.

Kies de lengte en de plaats van de secties zodanig, dat de verbinding tussen twee elementen en dus de afdekbands (code ATAB) zich niet ter plaatse van een doorvoering bevindt en niet exact samenvalt met bevestigings- en afdichtingshulpstukken. Dit om de montage probleemloos te laten verlopen.

### **Aansluiting:**

Het stooktoestel wordt altijd aangesloten op het METALOTERM AT kanaal met behulp van een aansluitstuk (code ATA) waarbij het gewicht van de schoorsteen niet rechtstreeks op het stooktoestel mag rusten. Alleen op deze manier wordt een vrije thermische uitzetting gewaarborgd. Voor de verschillende uitvoeringen van de aansluitingen: zie ook figuur 11 op bladzijde 28.

### **Opbouw:**

Direct boven het aansluitstuk ATA wordt het eerstvolgende element met behulp van een muurbeugel aan de bouwkundige constructie bevestigd. Vervolgens worden alle secties en eventuele bochten aangebracht en bevestigd. Tenminste voor elke eerste

bocht en na de volgende bocht dient er een bevestiging aan de bouwkundige constructie aangebracht te worden, zoals aangegeven in de figuren 1 en 7 op bladzijde 16 en 22.

### **Verslepingen:**

Indien verslepingen niet te vermijden zijn, dan dienen bochten spanningsvrij gemonteerd te worden zoals aangegeven in figuur 1, bladzijde 16.

Horizontale kanaaldelen zijn absoluut verboden (uitgezonderd aansluiting). Een verticale, zo recht mogelijke schoorsteen garandeert de beste trek.

### **Dakdoorvoer:**

De eventueel aanwezige omkokering moet tot en met het dakbeschoot aangebracht worden (zie figuur 3 en 4 op bladzijde 18 en 19).

Ter plaatse van het dakbeschoot dient de dakondersteuning aangebracht te worden. Denk aan de afstand tot brandbare materialen van 50 mm.

Bij platdakconstructies kan juist onder het dakbeschoot een muurbeugel in plaats van een dakondersteuning geplaatst worden.

Breng daarna de geëigende dakplaat en stormkraag aan zoals in figuur 12 (bladzijde 29) aangegeven is.

### **Uitmonding:**

Gebruik voor lage uitmonding altijd de voorgeschreven roestvaststalen METALOTERM kap (code ATK), al dan niet met vonkenvanger (code ATKV).

*Goede werking:* De uitmondingshoogte voor wat betreft een goede werking wordt bepaald volgens de situatieschets in figuur 9 en 9a (blz. 24 en 25).

*Hinder:* Ter voorkoming van hinder, door de rookgassen, via ventilatie- en/of luchttoevoeropeningen (van hetzelfde perceel) dient voldoende afstand in acht te worden genomen.

De kortst mogelijke afstand tussen uitmonding en toevoer is bepalend.

Op bladzijde 26 en 27 is een overzicht opgenomen conform de situaties 1, 6, 8 en 9 volgens NEN 2757.

### **Onderhoud:**

Afhankelijk van het gebruik dient de schoorsteen 1 tot 4 maal per jaar geveegd te worden, bij voorkeur door een erkend schoorsteenreinigingsbedrijf, aangesloten bij de A.S.P.B. (Algemene Schoorsteenvegers Patroons Bond).

Bij onverhoopte schoorsteenbrand de brandweer bellen, het vuur in de open haard of kachel temperen, zonodig doven met zand. Voorts de schoorsteenklep sluiten, zodat de zuurstoftoetreding in de schoorsteen belemmerd wordt. De schoorsteenbrand in geen geval doven met ramoneur of water. Blijvende beschadiging is dan het gevolg.

Na een schoorsteenbrand moet het kanaal altijd op herbruikbaarheid gekeurd worden door een bevoegde instantie.

### **Algemeen:**

Zorg voor een onbelemmerde toevoer van ventilatie- en verbrandingslucht, bij voorkeur rechtstreeks van buiten. Hierdoor wordt onderdruk en dus rookgaslekage in de woning voorkomen.

**Oliegestookte toestellen met ventilatiebrander  $T_r = 90^\circ\text{C}$**

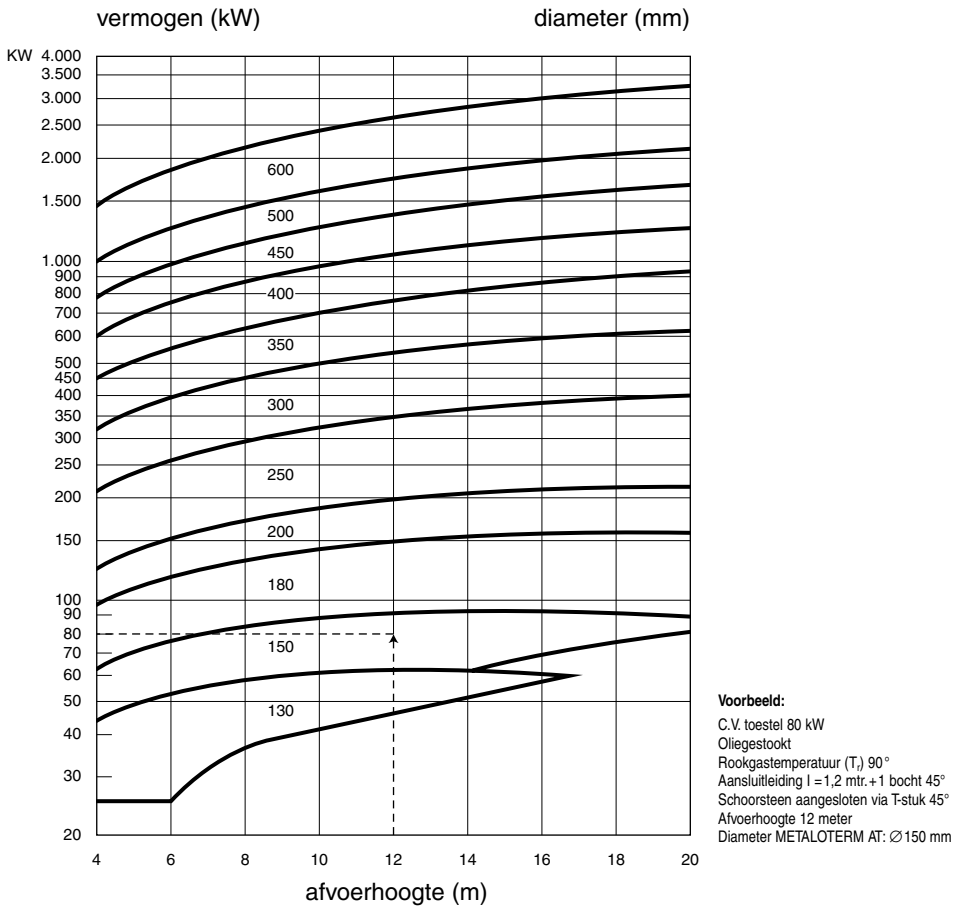

Uitgangspunten voor de diameterbepaling volgens bovenstaande grafiek:

- De geïsoleerde aansluitleiding tussen het toestel en de rookafvoer is niet langer dan  $\frac{1}{4}$  deel van de rookafvoerhoogte, met een maximum van 2 meter.
- Er zijn géén verloopstukken toegepast.
- Het  $\text{CO}_2$  gehalte in de rookgassen is  $\approx 12\%$ .
- De weerstandswaarde veroorzaakt door maximaal 2 bochten  $45^\circ$  en 1 stuk  $45^\circ$  bedraagt niet méér dan 1,32.
- De benodigde trek aan de toestelaansluiting is 0 Pa.
- Thermische en dynamische eigenschappen van het METALOTERM AT-systeem.

**Oliegestookte toestellen met ventilatiebrander  $T_r = 120^\circ\text{C}$**

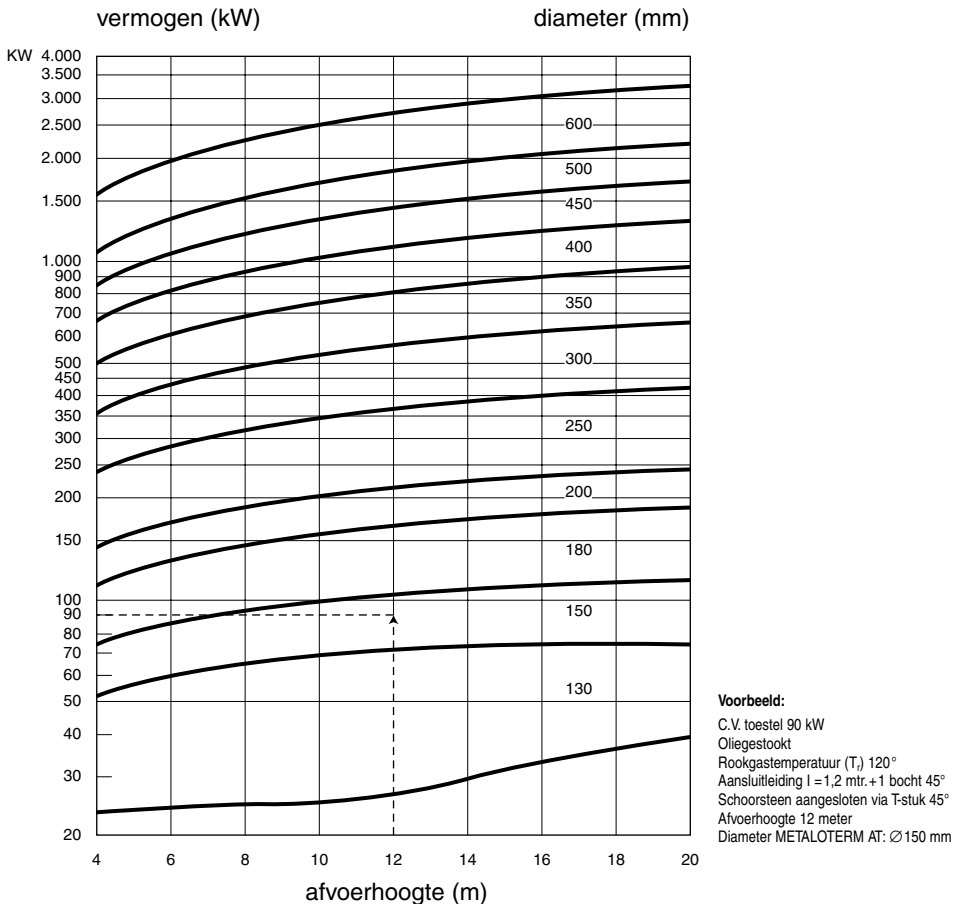

Uitgangspunten voor de diameterbepaling volgens bovenstaande grafiek:

- De geïsoleerde aansluitleiding tussen het toestel en de rookafvoer is niet langer dan  $\frac{1}{4}$  deel van de rookafvoerhoogte, met een maximum van 2 meter.
- Er zijn géén verloopstukken toegepast.
- Het  $\text{CO}_2$  gehalte in de rookgassen is  $\approx 12\%$ .
- De weerstandswaarde veroorzaakt door maximaal 2 bochten  $45^\circ$  en 1 stuk  $45^\circ$  bedraagt niet méér dan 1,32.
- De benodigde trek aan de toestelaansluiting is 0 Pa.
- Thermische en dynamische eigenschappen van het METALOTERM AT-systeem.

**Oliegestookte toestellen met ventilatiebrander  $T_r = 160^\circ\text{C}$**

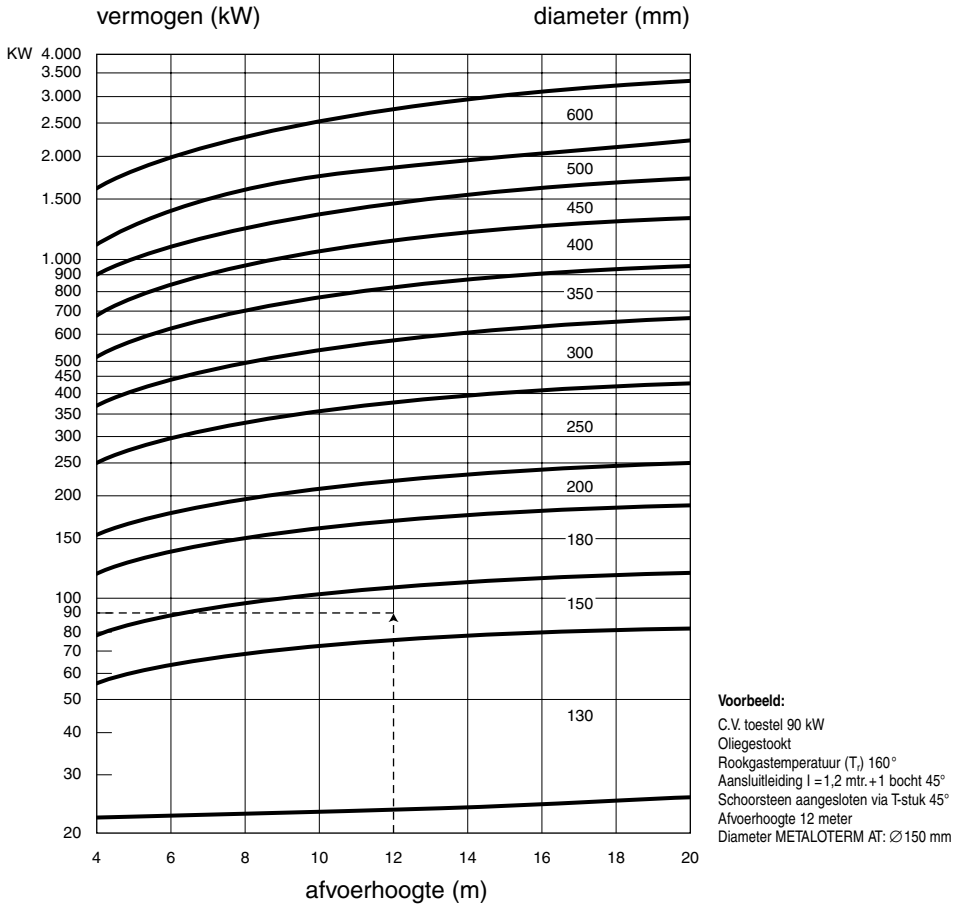

Uitgangspunten voor de diameterbepaling volgens bovenstaande grafiek:

- De geïsoleerde aansluitleiding tussen het toestel en de rookafvoer is niet langer dan  $\frac{1}{4}$  deel van de rookafvoerhoogte, met een maximum van 2 meter.
- Er zijn géén verloopstukken toegepast.
- Het  $\text{CO}_2$  gehalte in de rookgassen is  $\approx 12\%$ .
- De weerstandswaarde veroorzaakt door maximaal 2 bochten  $45^\circ$  en 1 stuk  $45^\circ$  bedraagt niet méér dan 1,32.
- De benodigde trek aan de toestelaansluiting is 0 Pa.
- Thermische en dynamische eigenschappen van het METALOTERM AT-systeem.

**Oliegestookte toestellen met ventilatiebrander  $T_r = 200^\circ\text{C}$**

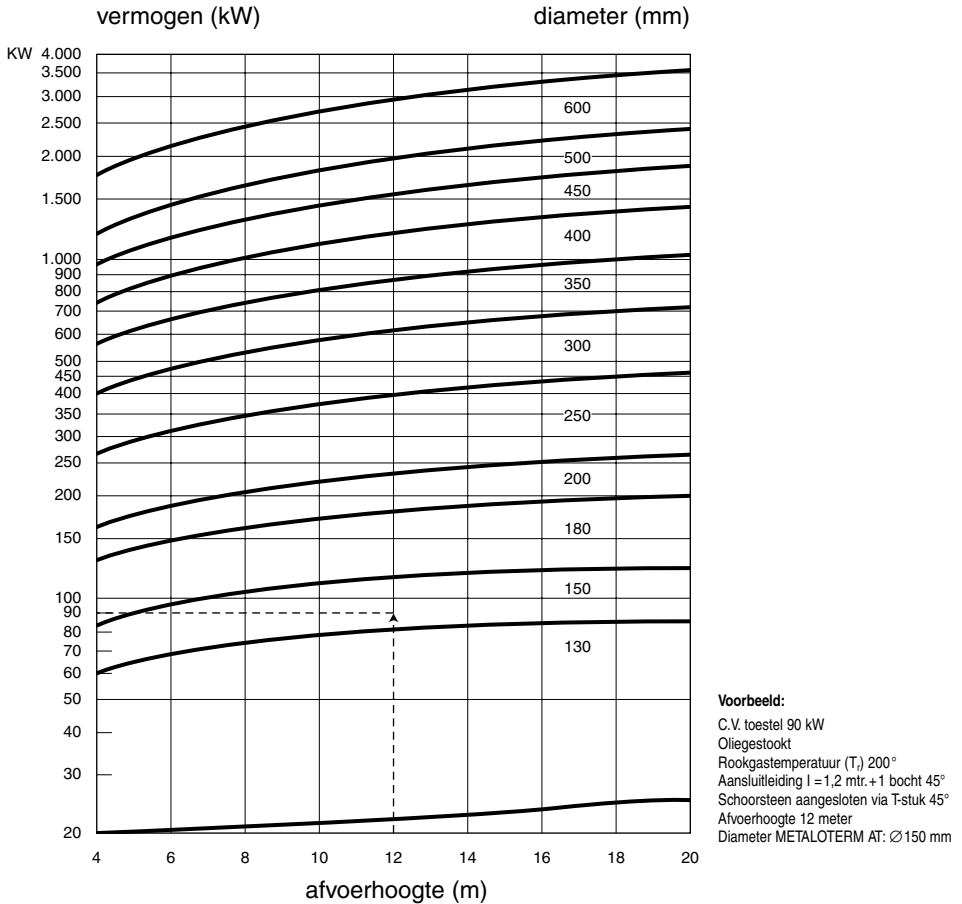

**Voorbeeld:**  
 C.V. toestel 90 kW  
 Oliegestookt  
 Rookgastemperatuur ( $T_r$ )  $200^\circ$   
 Aansluitleiding  $l = 1,2$  mtr. + 1 bocht  $45^\circ$   
 Schoorsteen aangesloten via T-stuk  $45^\circ$   
 Afvoerhoogte 12 meter  
 Diameter METALOTERM AT:  $\varnothing 150$  mm

Uitgangspunten voor de diameterbepaling volgens bovenstaande grafiek:

- De geïsoleerde aansluitleiding tussen het toestel en de rookafvoer is niet langer dan  $\frac{1}{4}$  deel van de rookafvoerhoogte, met een maximum van 2 meter.
- Er zijn géén verloopstukken toegepast.
- Het  $\text{CO}_2$  gehalte in de rookgassen is  $\approx 12\%$ .
- De weerstandswaarde veroorzaakt door maximaal 2 bochten  $45^\circ$  en 1 stuk  $45^\circ$  bedraagt niet méér dan 1,32.
- De benodigde trek aan de toestelaansluiting is 0 Pa.
- Thermische en dynamische eigenschappen van het METALOTERM AT-systeem.

**Oliegestookte toestellen met ventilatiebrander  $T_r = 250^\circ\text{C}$**

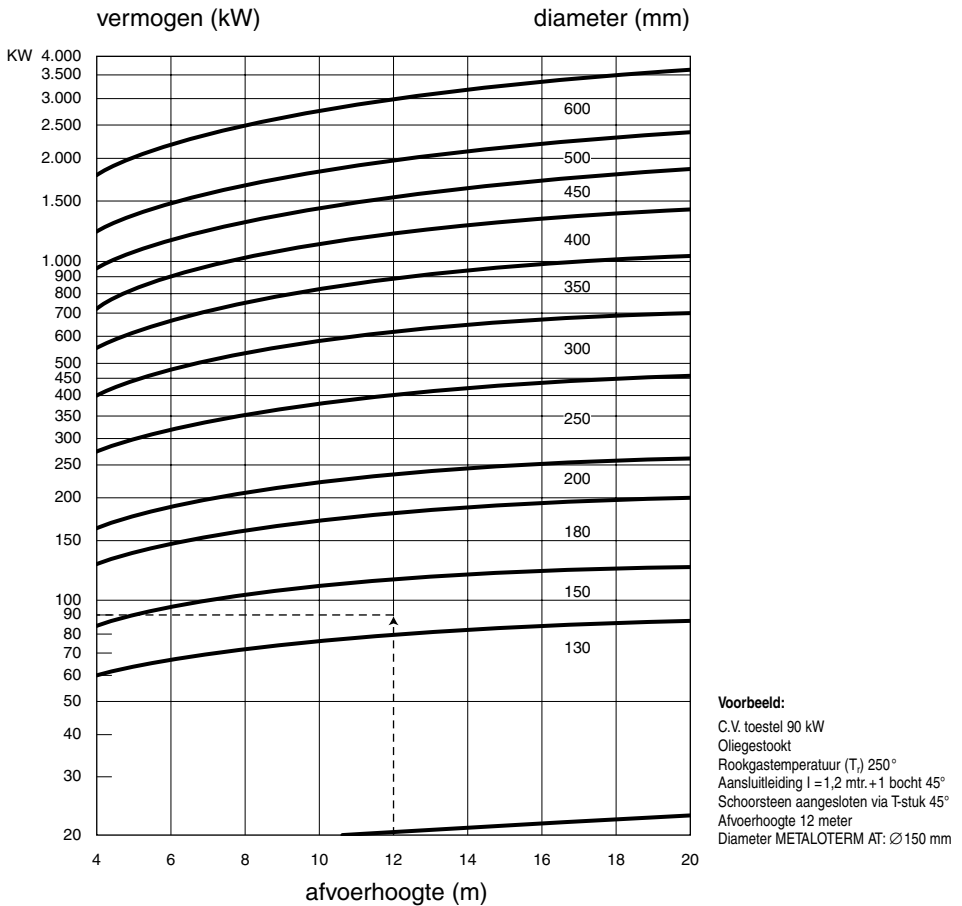

**Voorbeeld:**  
 C.V. toestel 90 kW  
 Oliegestookt  
 Rookgastemperatuur ( $T_r$ )  $250^\circ$   
 Aansluitleiding  $l = 1,2$  mtr. + 1 bocht  $45^\circ$   
 Schoorsteen aangesloten via T-stuk  $45^\circ$   
 Afvoerhoogte 12 meter  
 Diameter METALOTERM AT:  $\varnothing 150$  mm

Uitgangspunten voor de diameterbepaling volgens bovenstaande grafiek:

- De geïsoleerde aansluitleiding tussen het toestel en de rookafvoer is niet langer dan  $\frac{1}{4}$  deel van de rookafvoerhoogte, met een maximum van 2 meter.
- Er zijn géén verloopstukken toegepast.
- Het  $\text{CO}_2$  gehalte in de rookgassen is  $\approx 12\%$ .
- De weerstandswaarde veroorzaakt door maximaal 2 bochten  $45^\circ$  en 1 stuk  $45^\circ$  bedraagt niet méér dan 1,32.
- De benodigde trek aan de toestelaansluiting is 0 Pa.
- Thermische en dynamische eigenschappen van het METALOTERM AT-systeem.

**Oliegestookte toestellen met ventilatiebrander  $T_r = 300^\circ\text{C}$**

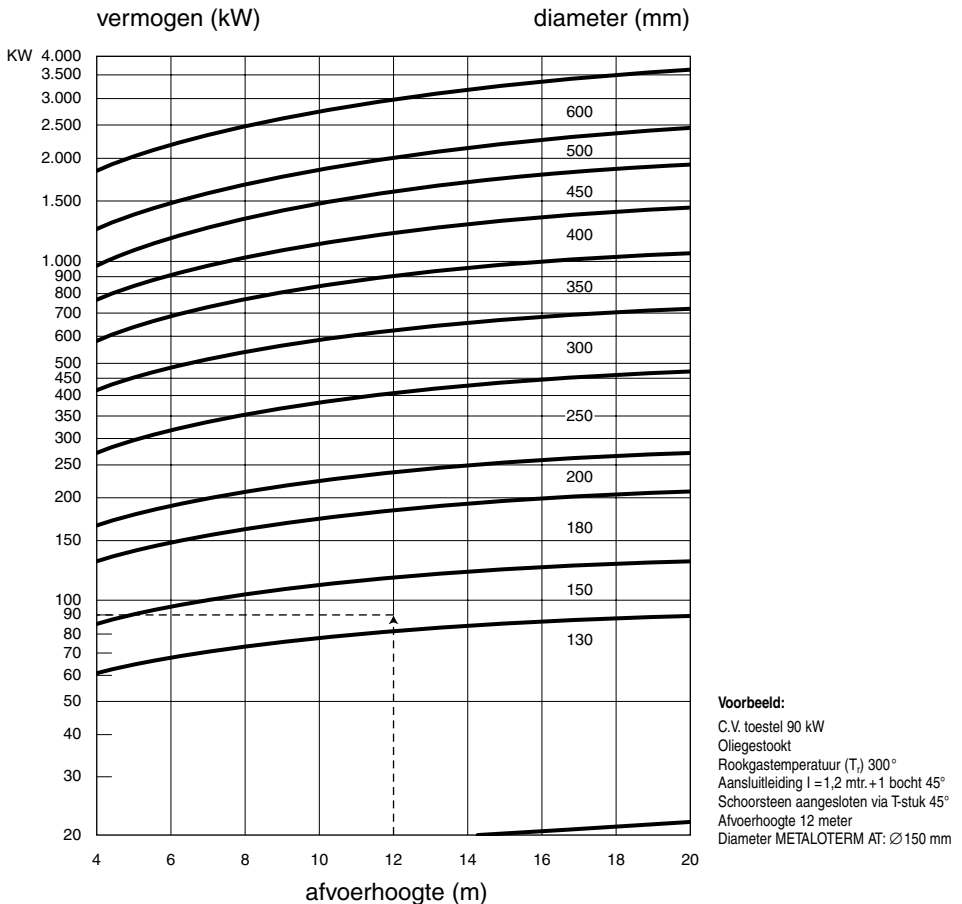

Uitgangspunten voor de diameterbepaling volgens bovenstaande grafiek:

- De geïsoleerde aansluitleiding tussen het toestel en de rookafvoer is niet langer dan  $\frac{1}{4}$  deel van de rookafvoerhoogte, met een maximum van 2 meter.
- Er zijn géén verloopstukken toegepast.
- Het  $\text{CO}_2$  gehalte in de rookgassen is  $\approx 12\%$ .
- De weerstandswaarde veroorzaakt door maximaal 2 bochten  $45^\circ$  en 1 stuk  $45^\circ$  bedraagt niet méér dan 1,32.
- De benodigde trek aan de toestelaansluiting is 0 Pa.
- Thermische en dynamische eigenschappen van het METALOTERM AT-systeem.

**Oliegestookte toestellen met ventilatiebrander  $T_r = 350^\circ\text{C}$**

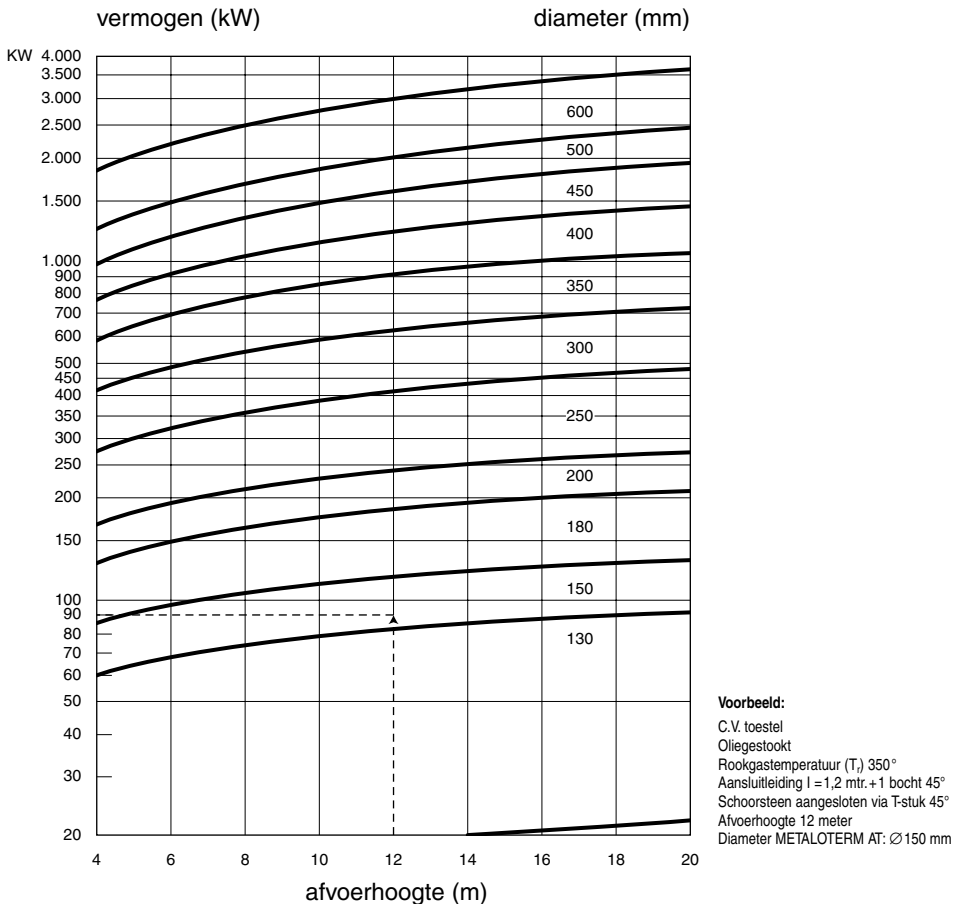

Uitgangspunten voor de diameterbepaling volgens bovenstaande grafiek:

- De geïsoleerde aansluitleiding tussen het toestel en de rookafvoer is niet langer dan  $\frac{1}{4}$  deel van de rookafvoerhoogte, met een maximum van 2 meter.
- Er zijn géén verloopstukken toegepast.
- Het  $\text{CO}_2$  gehalte in de rookgassen is  $\approx 12\%$ .
- De weerstandswaarde veroorzaakt door maximaal 2 bochten  $45^\circ$  en 1 stuk  $45^\circ$  bedraagt niet méér dan 1,32.
- De benodigde trek aan de toestelaansluiting is 0 Pa.
- Thermische en dynamische eigenschappen van het METALOTERM AT-systeem.

**Oliegestookte toestellen met ventilatiebrander  $T_r = 400^\circ\text{C}$**

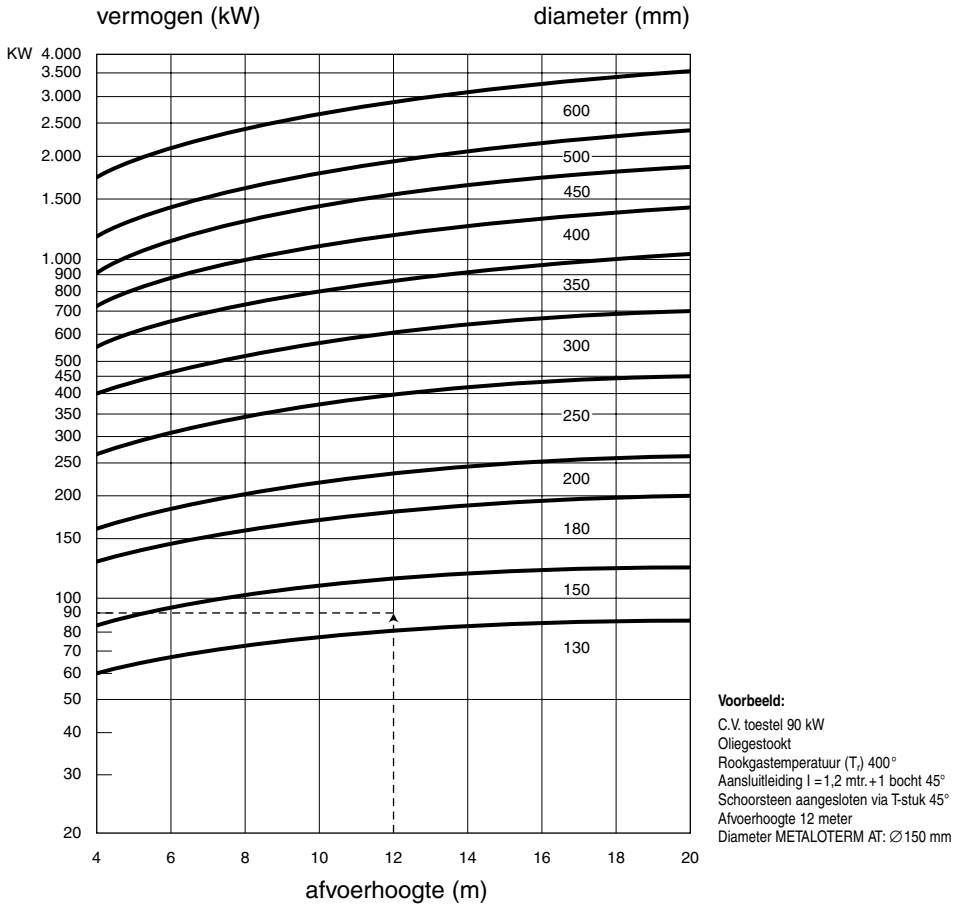

Uitgangspunten voor de diameterbepaling volgens bovenstaande grafiek:

- De geïsoleerde aansluitleiding tussen het toestel en de rookafvoer is niet langer dan  $\frac{1}{4}$  deel van de rookafvoerhoogte, met een maximum van 2 meter.
- Er zijn géén verloopstukken toegepast.
- Het  $\text{CO}_2$  gehalte in de rookgassen is  $\approx 12\%$ .
- De weerstandswaarde veroorzaakt door maximaal 2 bochten  $45^\circ$  en 1 stuk  $45^\circ$  bedraagt niet méér dan 1,32.
- De benodigde trek aan de toestelaansluiting is 0 Pa.
- Thermische en dynamische eigenschappen van het METALOTERM AT-systeem.

## Ruimte verwarming gestookt met genormaliseerde vaste brandstoffen

Netto vermogen van de kachel in kW	HOOGTE VAN DE SCOORSTEEN IN METERS (hoogte gemeten vanaf de aansluiting op de kachel)				
	3 mtr.	4,5 mtr.	6 mtr.	9 mtr.	15 mtr.
5,6	150	130	130	130	–
7,0	150	130	130	130	–
8,4	150	130	130	130	–
9,8	180	150	130	130	130
11,2	180	150	150	130	130
12,6	200	180	150	130	130
14,0	200	180	150	130	150
15,4	200	180	180	130	150
16,8	200	180	180	130	150
18,1	200	200	180	130	180
19,6	250	200	180	130	180
21,0	250	200	180	130	180
22,3	250	200	200	130	180
23,7	250	250	130	130	200
Schoorsteendiameter METALOTERM AT in mm					

**Voorbeeld:**

Gesloten houtkachel 10 kW  
 Aansluitleiding l = 1,2 mtr. + 1 bocht 45°  
 Schoorsteen aangesloten via T-stuk 45°  
 Afvoerhoogte 4,5 meter  
 Diameter METALOTERM AT: Ø 150 mm

Uitgangspunten voor de diameterbepaling volgens bovenstaande tabel:

- De geïsoleerde aansluitleiding tussen het toestel en de rookafvoer is niet langer dan ¼ deel van de rookafvoerhoogte, met een maximum van 2 meter.
- Er zijn géén verloopstukken toegepast.
- Het CO<sub>2</sub> gehalte in de rookgassen is ≈12%.
- De weerstandswaarde veroorzaakt door maximaal 2 bochten 45° en 1 stuk 45° bedraagt niet méér dan 1,32.
- De benodigde trek aan de toestelaansluiting is 5 Pa.
- Het rendement van de kachel is ≈60%.
- De temperatuur van de rookgassen bedraagt ≈200 °C bij normaal gebruik.
- Thermische en dynamische eigenschappen van het METALOTERM AT-systeem.

**Open haarden gestookt met genormaliseerde vaste brandstoffen**

Opening van de haard in mm h x b	HOOGTE VAN DE SCHOORSTEEN IN METERS (hoogte gemeten vanaf de aansluiting op de kachel)				
	3 mtr.	4,5 mtr.	6 mtr.	9 mtr.	15 mtr.
450 x 450	200	180	150	150	150
450 x 550	200	200	180	150	150
450 x 650	200	200	180	150	150
450 x 750	250	200	180	180	180
450 x 850	250	250	200	180	180
450 x 950	250	250	200	200	180
450 x 1050	300	250	200	200	200
450 x 1150	300	300	250	200	200
450 x 1250	300	300	250	200	200
450 x 1350	300	300	250	200	200
450 x 1450	–	300	250	250	250
450 x 1600	–	–	300	250	250
450 x 1800	–	–	300	250	250
500 x 450	200	180	180	180	180
500 x 550	200	200	180	180	180
500 x 650	250	200	180	180	180
500 x 750	250	200	200	180	180
500 x 850	250	250	200	200	180
500 x 950	300	250	200	200	180
500 x 1050	300	250	250	200	200
500 x 1150	300	200	250	200	200
500 x 1250	300	300	250	200	200
500 x 1350	300	300	250	250	250
500 x 1450	–	300	250	250	250
500 x 1600	–	–	300	250	250
500 x 1800	–	–	300	250	250
550 x 400	200	200	180	180	180
550 x 500	250	200	180	180	180
550 x 600	250	250	200	180	180
550 x 800	300	250	200	200	180
550 x 1000	300	300	250	200	200
550 x 1400	–	300	250	250	250
550 x 1600	–	–	300	300	250
600 x 650	200	200	180	180	180
600 x 700	250	200	200	180	180
600 x 750	250	200	200	200	180
600 x 1000	300	250	250	250	200
600 x 1250	–	250	250	250	250
650 x 850	300	300	250	200	200
650 x 1150	–	300	250	250	250
650 x 1450	–	–	300	250	250
Schoorsteendiameter METALOTERM AT in mm					

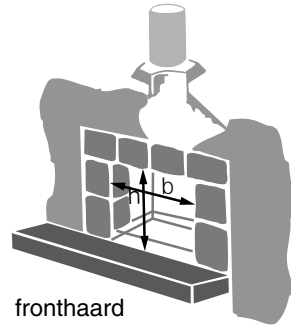

fronthaard

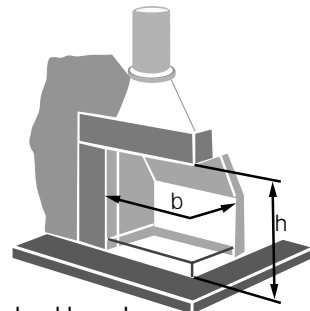

hoekhaard

**Voorbeeld:**

Hoekhaard met een frontbreedte van 600 mm en een diepte van 350 mm  
 Een fronthoogte van 500 mm (h)  
 Geeft: b = 600 + 350 = 950 mm  
 De hoogte vanaf de rookkamer is 9 meter  
 Aansluitleiding l = 1,2 mtr. + 1 bocht 45°  
 Diameter METALOTERM AT: Ø200 mm

Uitgangspunten voor de diameterbepaling volgens bovenstaande tabel:

- Rookgastemperatuur bij normaal gebruik 120 °C.
- Verbrandingsluchttoevoer is verzekerd, bij voorkeur via luchttoevoerleiding vanuit de gevels.
- In de rookgasafvoer bevinden zich géén verloopstukken.
- De rookgasafvoer is over de gehele lengte uitgevoerd in het METALOTERM AT systeem.
- In de rookgasafvoer bevindt zich max. 1 versleping.
- Thermische en dynamische eigenschappen van het METALOTERM AT-systeem.

Figuur 1

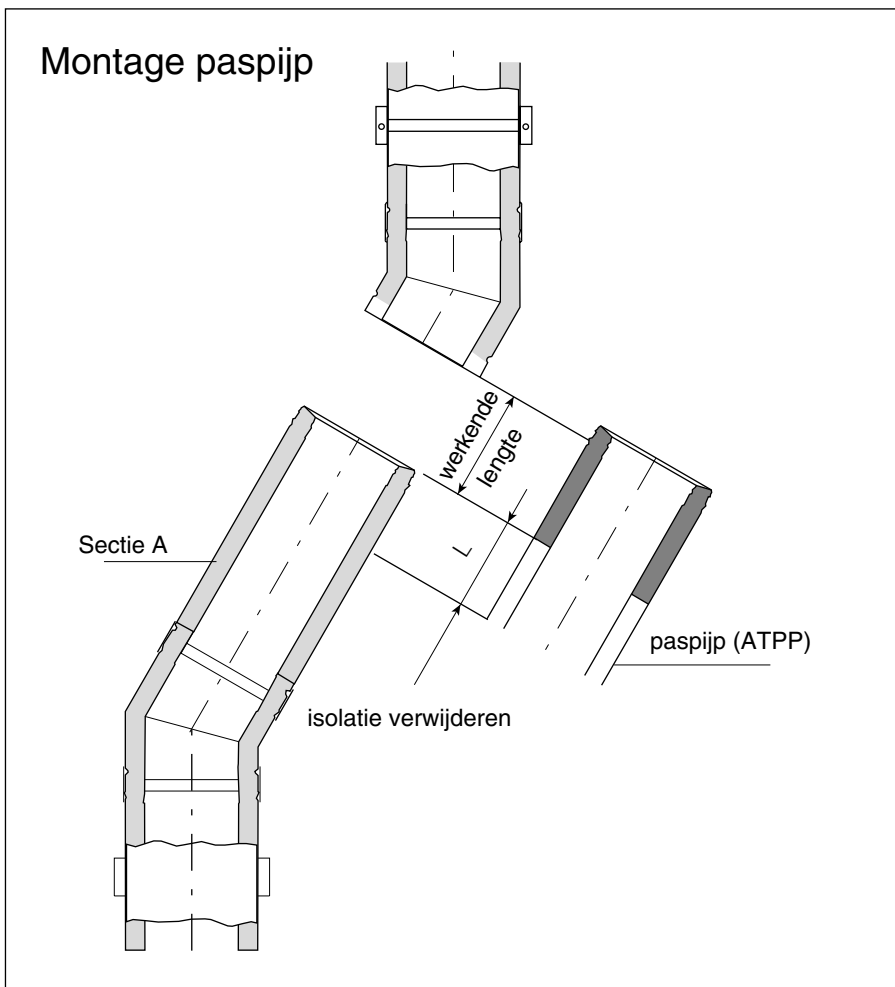

De paspijp (schuifpijp), code ATPP, wordt gebruikt om een willekeurige restmaat tussen 100 en 300 mm te overbruggen. De isolatiedeken dient over de lengte L verwijderd te worden. De paspijp over sectie A schuiven. Na montage de paspijp borgen door de klemband vast te draaien.

# Installatie details METALOTERM AT

Figuur 2

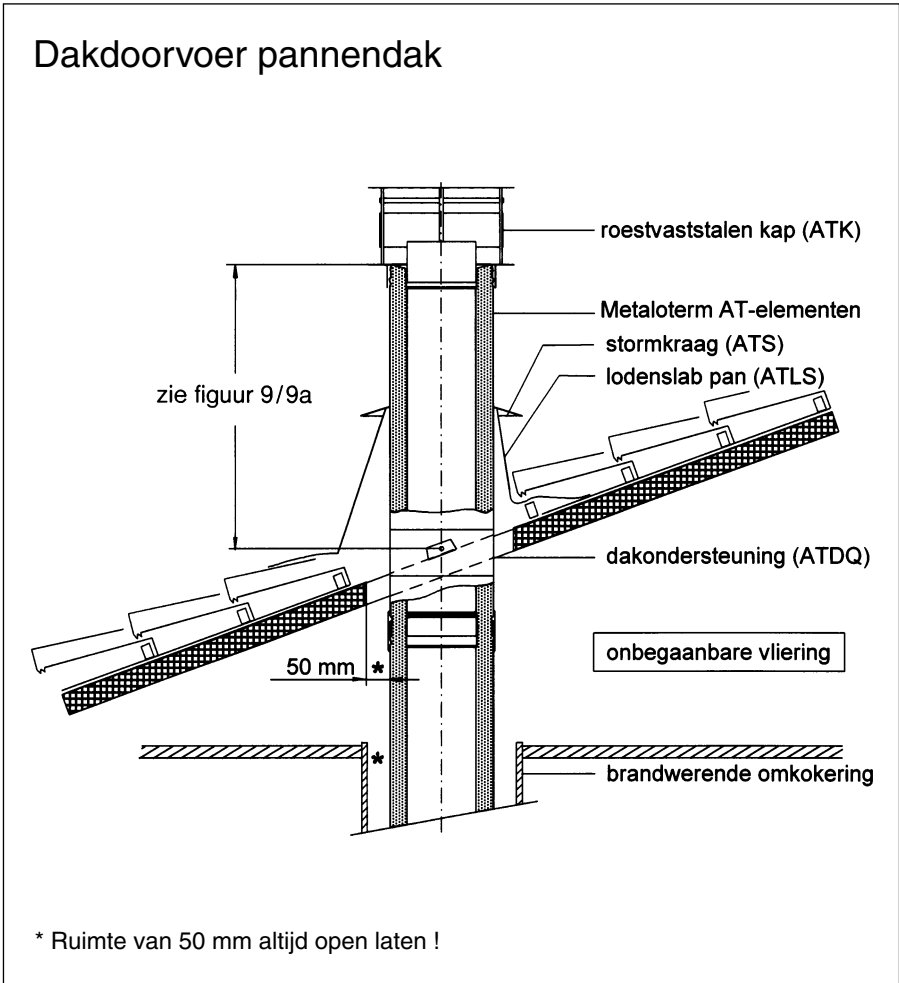

De bevestigingsplaten van de dakondersteuning (ATDQ) zijn in de hellingshoek verstelbaar. Bij geïsoleerde daken ter plaatse de schuimisolatie verwijderen. De brandwerende omkokering doortrekken tot boven de **onbegaanbare** vloering.

Figuur 3

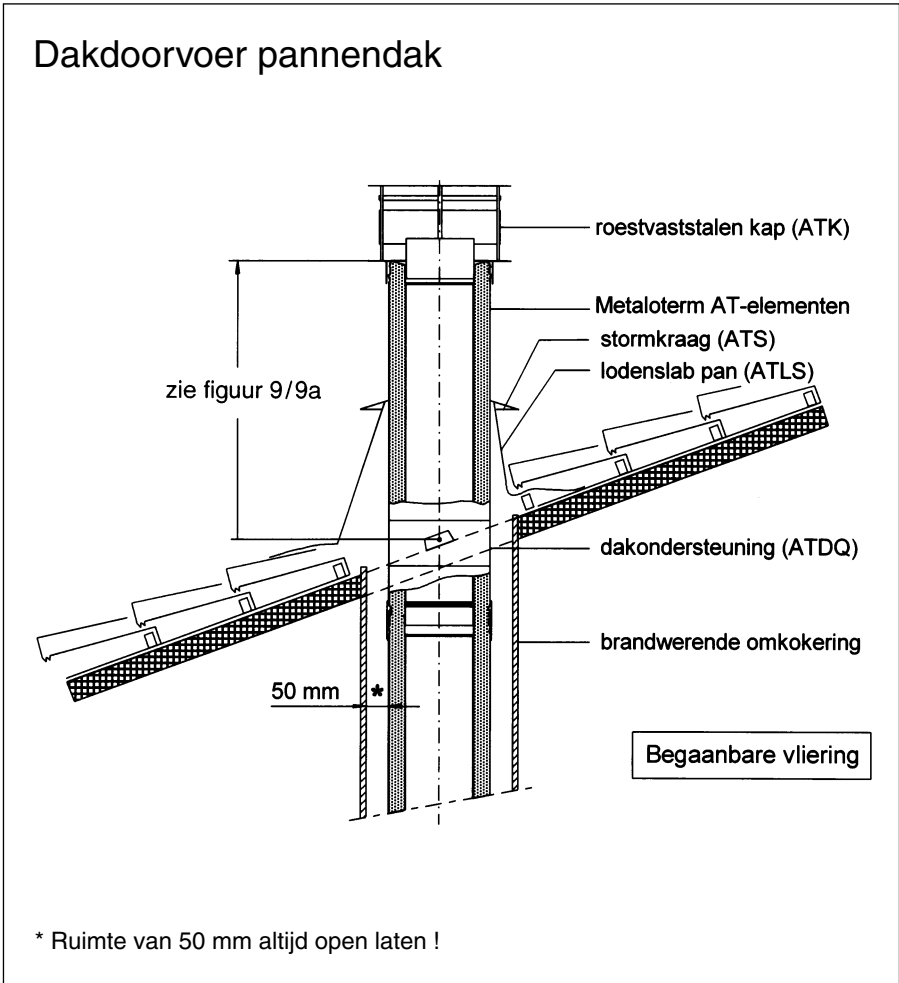

De bevestigingsplaten van de dakondersteuning (ATDO) zijn in de hellingshoek verstelbaar. Bij geïsoleerde daken ter plaatse de schuimisolatie verwijderen.  
De brandwerende omkokering doortrekken tot door het dakbeschoot, omdat de zolderverdieping **begaanbaar** is

Figuur 4

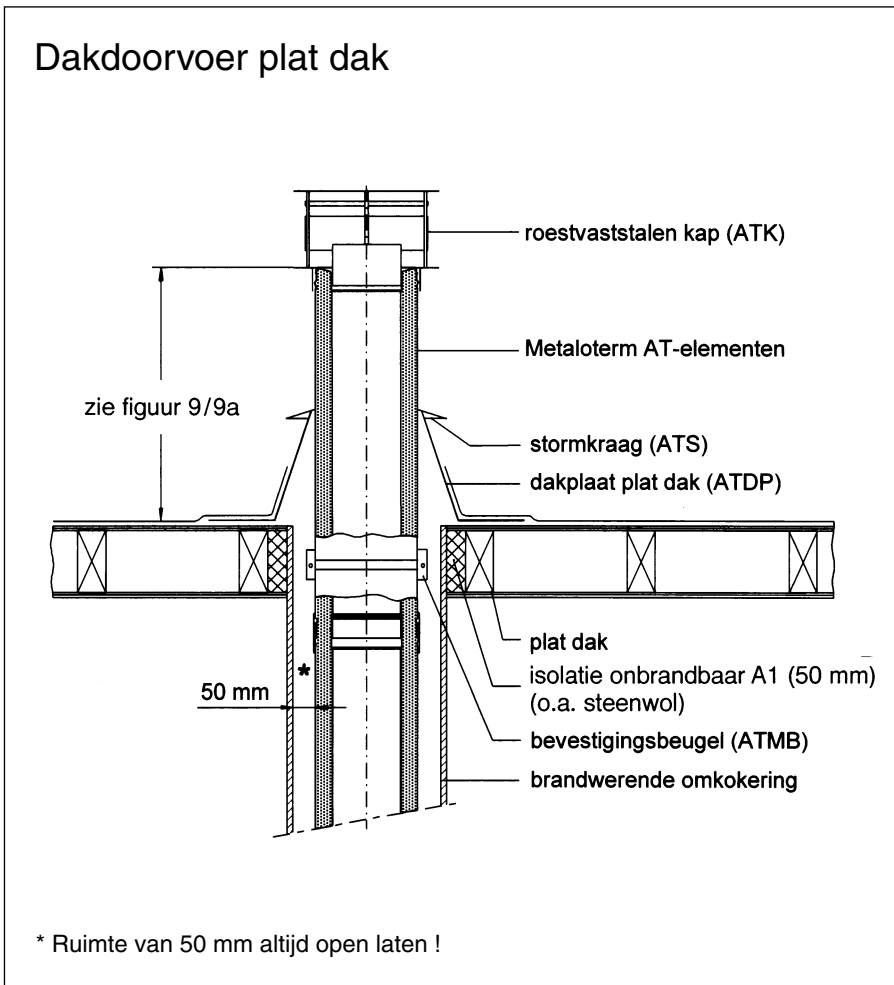

Het gat in de bitumineuze dakbedekking heeft dezelfde diameter als de bovenkant van de conus van de dakplaat (ATDP). Zo ontstaat na het afplakken de noodzakelijke opstaande rand tegen de conus.

## Installatie details METALOTERM AT

Figuur 5

Plafond aansluiting (onbrandbare vloer);  
WBDBO:  $\geq 60$  min.

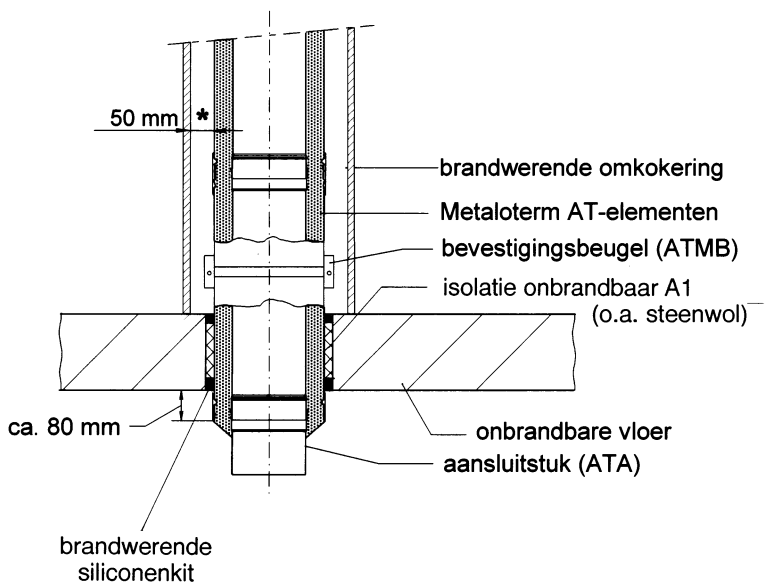

\* Ruimte van 50 mm altijd open laten !

Het onderste METALOTERM AT-element wordt zover door de sparring gestoken dat de onderkant van de sectie 80 mm onder het plafond uitsteekt.

## Installatie details METALOTERM AT

Figuur 6

Plafond aansluiting (brandbare vloer);  
WBDBO:  $\geq 60$  min.

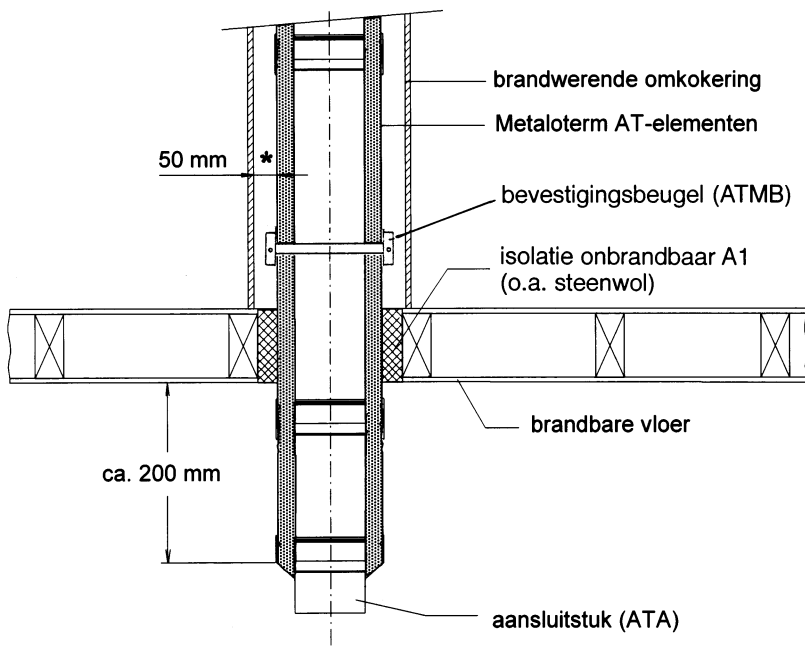

\* Ruimte van 50 mm altijd open laten !

Bij een plafondaansluiting door een brandbare vloer dient het onderste METALOTERM AT-element circa 200 mm onder het plafond uit te steken.

# Installatie details METALOTERM AT

Figuur 7

Doorvoering (onbrandbare vloer);  
WBDBO:  $\geq 60$  min.

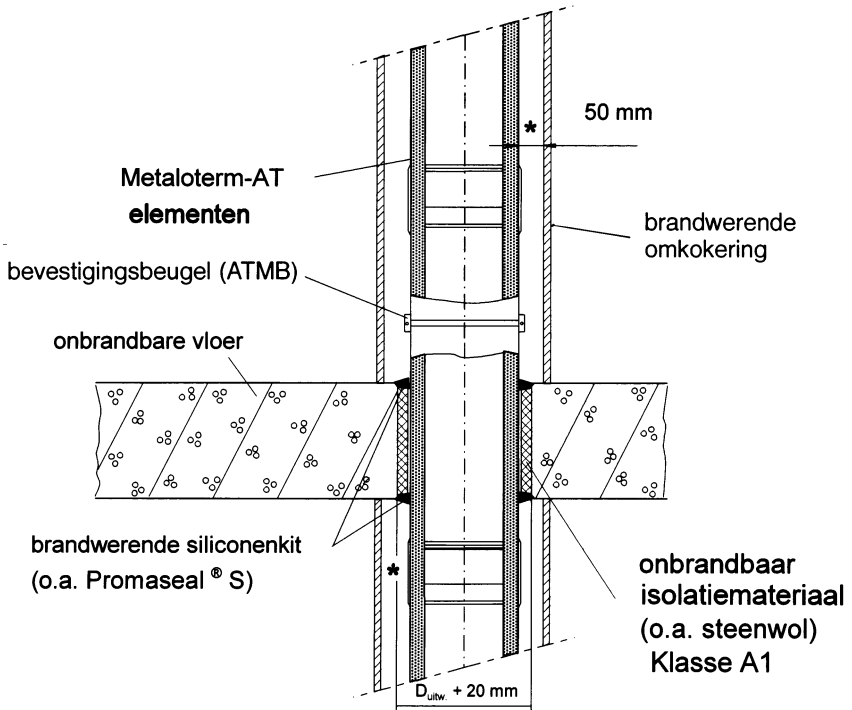

\* Ruimte van 50 mm altijd open laten



Figuur 8

Doorvoering (brandbare vloer);  
WBDBO:  $\geq 60$  min.

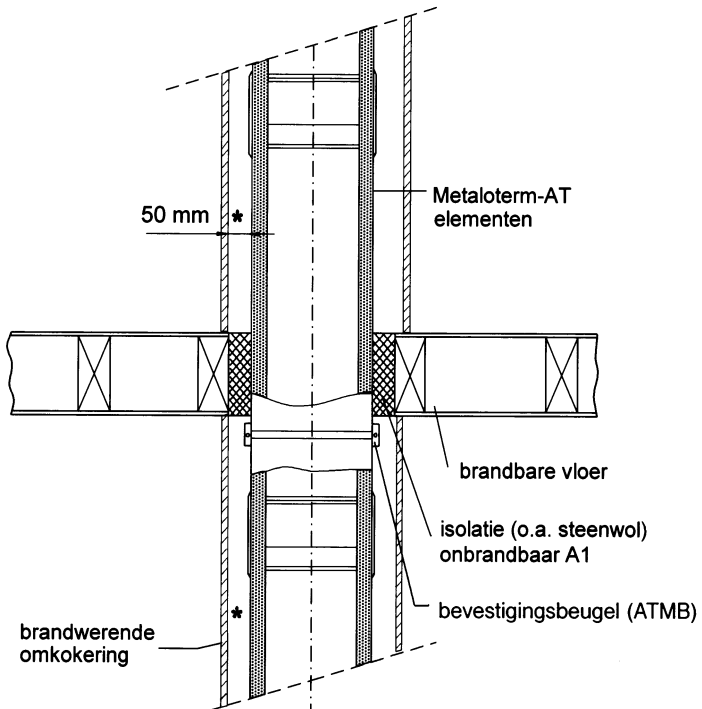

\* Ruimte van 50 mm altijd open laten

# Installatie details METALOTERM AT

Figuur 9

 verboden gebied rookafvoer

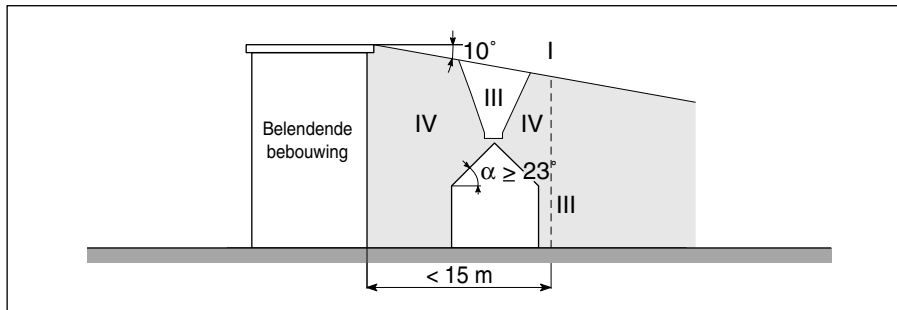

Uitmondung uitsluitend in gebied I toegestaan met trekkende kap (ATK)

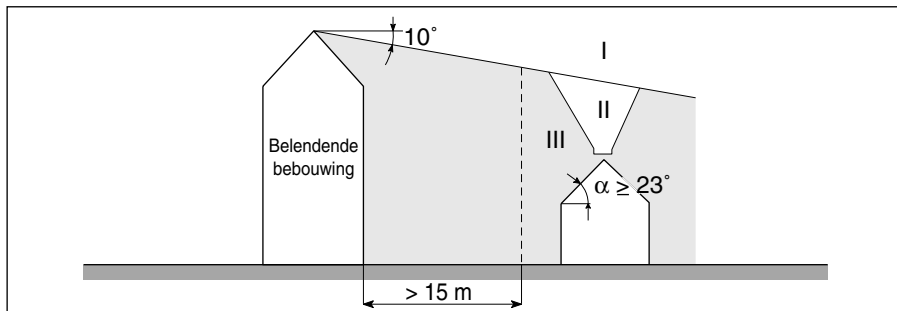

Uitmondung in gebied I & II toegestaan met trekkende kap (ATK)

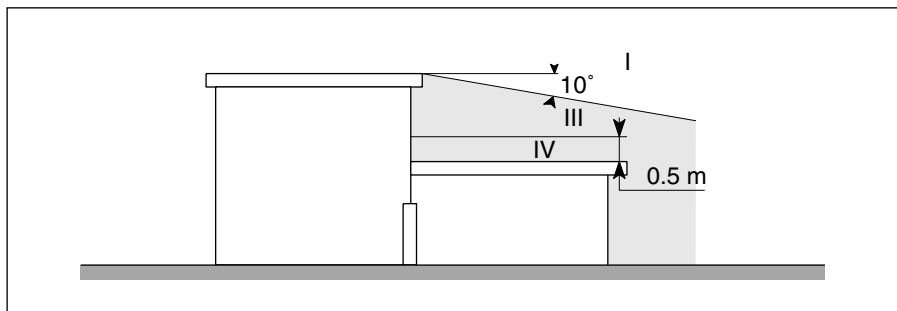

Uitmondung uitsluitend in gebied I toegestaan met trekkende kap (ATK)

# Installatie details METALOTERM AT

Figuur 9a

Gebied I uitmondung met trekkende kap (ATK)  
 Gebied III uitmondung niet toegestaan

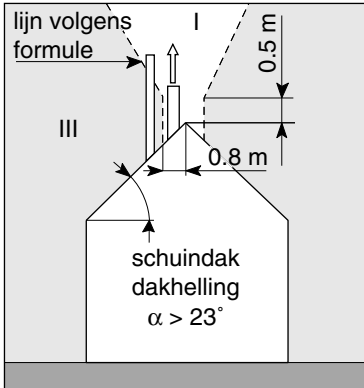
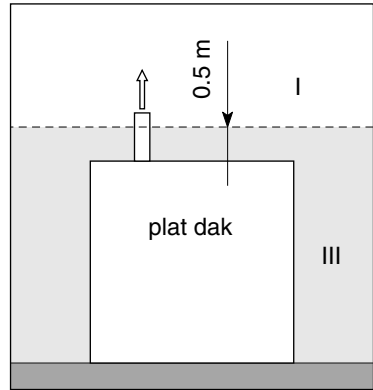
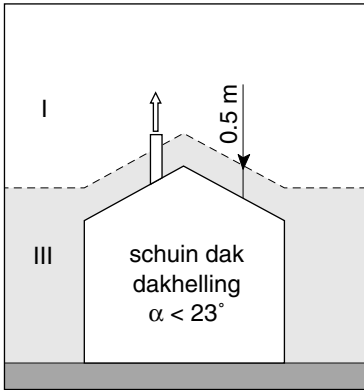

Berekening van de uitmondingshoogte indien de schoorsteen niet binnen 0.8 m uit de nok door het dakvlak komt.

$$H = (0.5 + 0.16(\alpha - 23))a$$

H is de hoogte van de uitmondung ten opzichte van het dakvlak (in m)

$\alpha$  is de dakhelling in  $^{\circ}$

a is de horizontale afstand tussen het hart van de uitmondung en de nok (in m)

 verboden gebied rookafvoer

Figuur 10

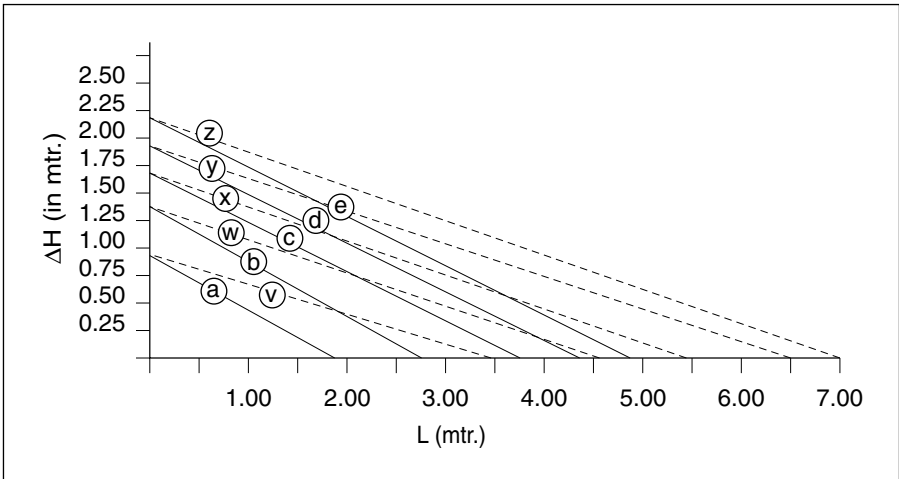

**Gasgestookte toestellen**

- a belasting 10 kW
- b belasting 20 kW
- c belasting 30 kW
- d belasting 40 kW
- e belasting 50 kW

**Olie en vaste brandstoffen**

- v belasting 10 kW
- w belasting 20 kW
- x belasting 30 kW
- y belasting 40 kW
- z belasting 50 kW

Uitmondingen (hinder):

Bovenstaande grafiek geldt voor de meest voorkomende situaties volgens NEN 2757; situatie 1, 6, 8 en 9 zoals weergegeven op de volgende bladzijde. Deze situaties gelden voor een atmosferisch gestookt toestel waarvan de afvoer in onderdruk is. De lengte L kan ook berekend worden middels de hierna volgende formule:

$$f = \frac{\sqrt{\text{belasting}}}{c_1 \cdot L + c_2 \cdot \Delta H}$$

Waarin:

- L is de verbindingsslijn tussen een niet afsluitbare ventilatieluchttoevoer of een verbrandingsluchttoevoer en de rookgasuitmonding.
- Δ H is het hoogteverschil in meter tussen de niet afsluitbare ventilatieluchttoevoer of een verbrandingsluchttoevoer en de rookgasuitmonding.
- f is de factor welke maximaal 0.01 mag bedragen (Gas) resp. 0.0015 (overige)
- c<sub>1</sub> is een correctie factor welke in de hier geldige situaties 163 bedraagt (Gas) resp. 325 (overige)
- c<sub>2</sub> is een correctie factor welke in de hier geldige situaties 325 bedraagt (Gas) resp. 1100 (overige)

# Installatie details METALOTERM AT

Figuur 10a

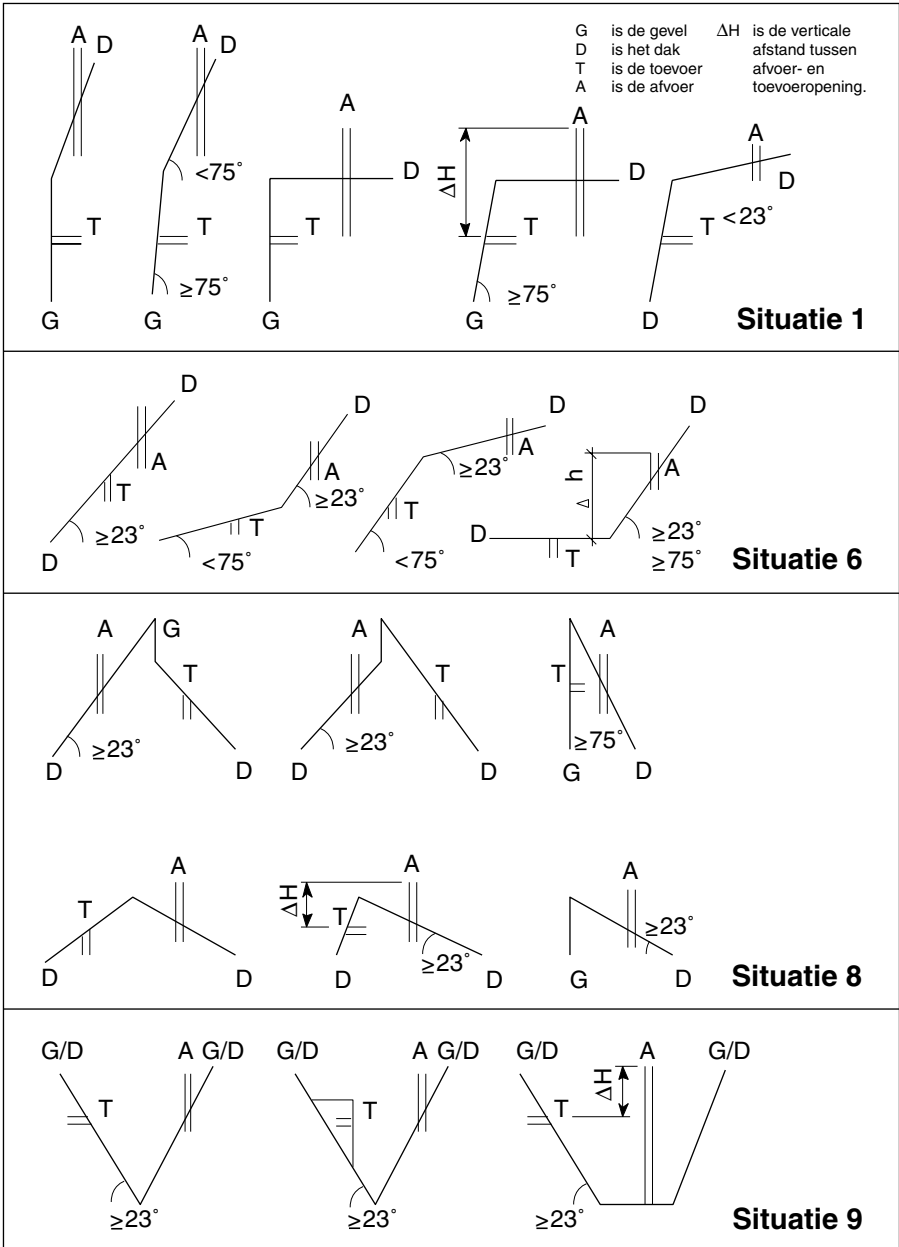

Figuur 11

Aansluitingen

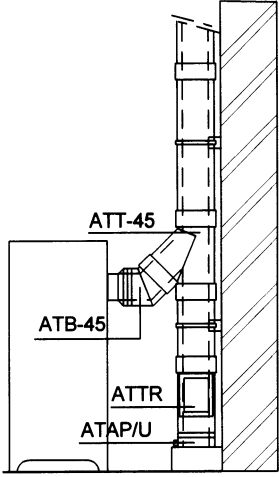

SITUATIE A

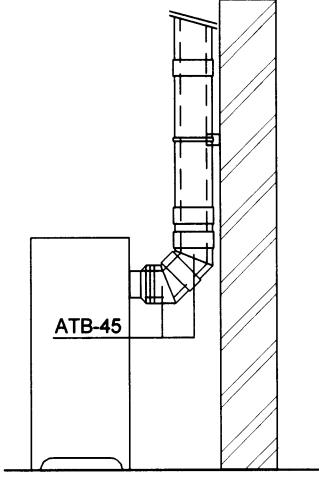

SITUATIE B

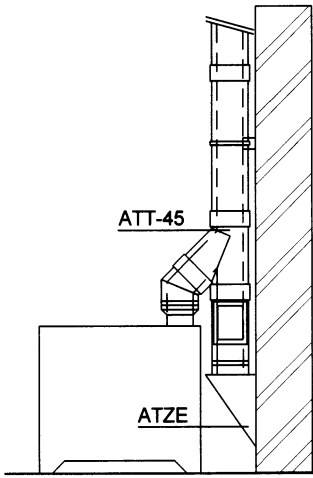

SITUATIE C

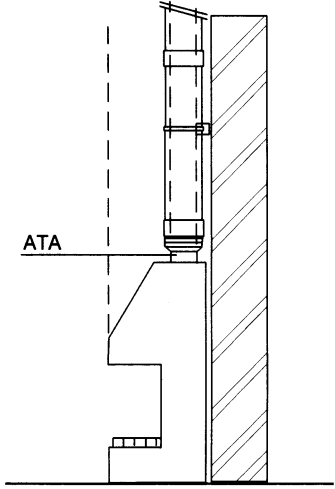

SITUATIE D

Figuur 12

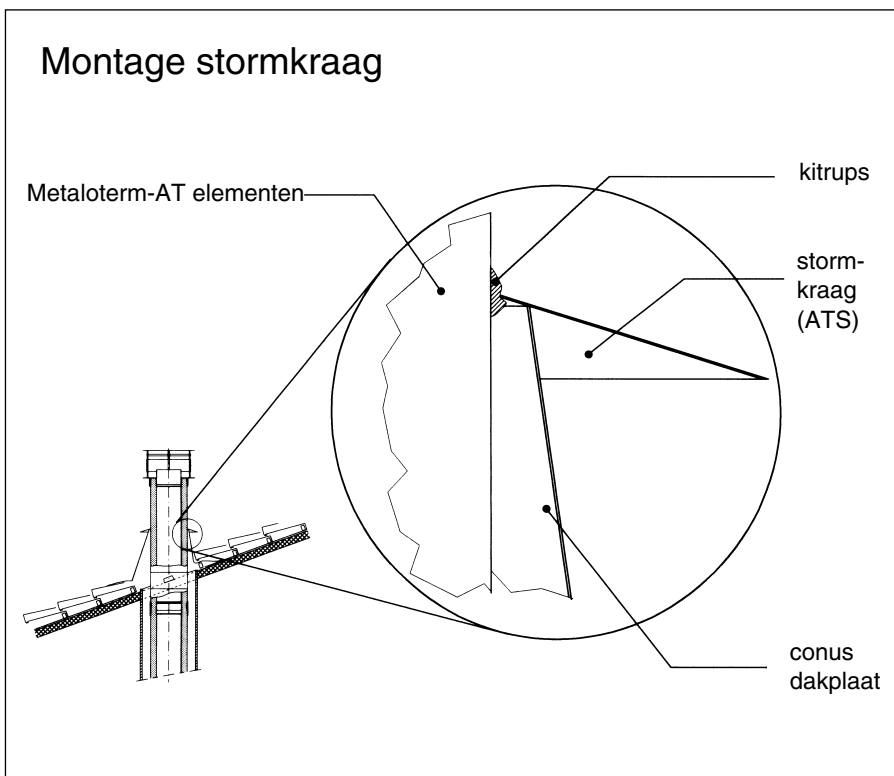

Bij dakdoorvoeren (dakpiaten en lodenslabpan) wordt de stormkraag (code ATS) gebruikt om de kier tussen de schoorsteensectie en de conus van de dakplaat of lodenslab inregen vrij te maken.

Schuif hiertoe de stormkraag om de schoorsteensectie welke door de dakplaat of lodenslab is gevoerd, tot deze horizontaal op de opstand rust.

Zorg dat de sectie ter plaatse vet vrij is.

Teken rondom en langs de bovenzijde van de stormkraag de sectie af. Schuif de stormkraag omhoog.

Breng dan een rups kit op de aftekening aan. Duw daarna de stormkraag omlaag in de kit en draai vervolgens de slangkleem op de stormkraag aan. De kit dient voor het grootste deel aan de onderkant van de stormkraag te komen.

# Bevestigingen METALOTERM AT

Tabel 1

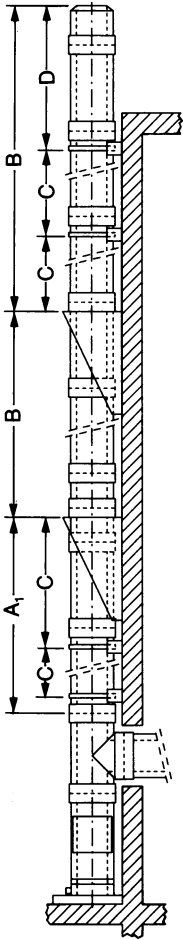

Ø mm	A <sub>1</sub>	A <sub>2</sub>	B	C	D
130	18	18	30	3	1,5
150	18	18	30	3	1,5
180	17	17	20	3	1,5
200	17	17	20	3	1,5
250	15	14	15	3	1,5
300	15	14	15	3	1,5
350	14	11	12	2	1
400	14	11	10	2	1
450	13	9	10	2	1
500	12	7	8	2	1
600	11	7	8	2	1
Maten in millimeters					

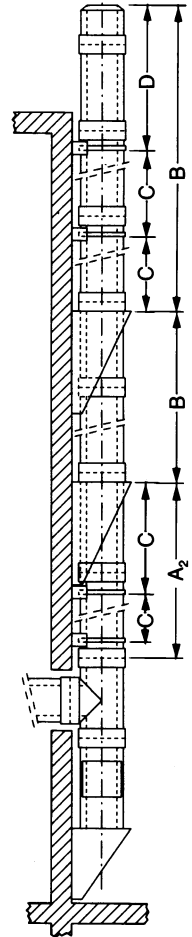

## Montagehandleiding METALOTERM AT

De *onderkant* van schoorsteenonderdelen is herkenbaar aan de *rondom* aangebrachte *vergrendelingslippen*.

Alleen zo wordt de goede werking gegarandeerd!

Om de montage te vergemakkelijken wordt aangeraden de pijpen en overige elementen niet geheel loodrecht op elkaar te zetten tijdens het koppelen, doch iets schuin in elkaar te zetten en daarna recht te trekken.

De klikverbinding wordt zodoende steeds op een gedeelte van de koppeling tot stand gebracht.

Zorg ervoor dat de lasnaden van de elementen boven elkaar komen.

### Afdekbanden (ATAB)

Tijdens de koppeling de afdekbanden in afgebeelde positie houden (fig. 1).

Nadat de klikverbinding volledig tot stand is gebracht (de bovenste pijp rust dan op dragende kraag) de afdekbandschroeven en zover naar boven schuiven dat de klikverbinding tegenover het midden van de afdekbandschroeven zit. Daarna de schroeven op de afdekbandschroeven draaien (fig. 2).

De gekartelde rand van de afdekbandschroeven moet zich *altijd* aan de onderzijde bevinden (fig. 3).

Voor een volledige beschrijving van de montage van METALOTERM AT verwijzen we u naar de installatievoorschriften.

Fig. 1

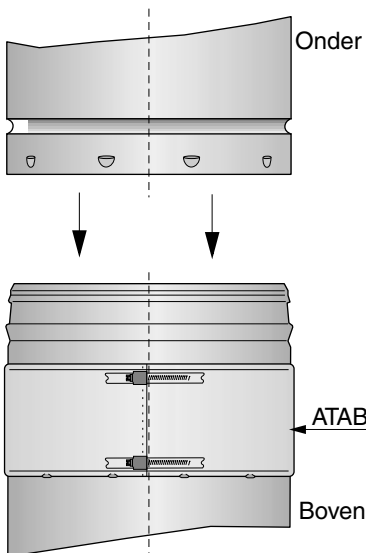

Fig. 2

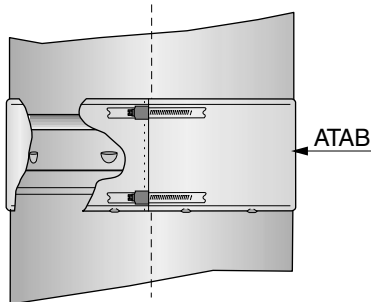
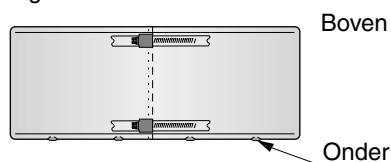

Fig. 3



**Ontop B.V.**

Postbus 135, 4330 AC Middelburg  
Oude Veerseweg 23, 4332 SH Middelburg  
Telefoon: +31 (0)118 689 900  
Fax: +31 (0)118 689 999  
E-mail: [info.nl@metaloterm.com](mailto:info.nl@metaloterm.com)

**Ontop Abgastechnik GmbH**

Postfach 1340, 51657 Wiehl  
Albert-Einstein-Straße 8, 51674 Wiehl  
Telefon (0 22 61) 7 08 -0  
Fax (0 22 61) 7 08 90 / 7 08 95  
E-mail: [info.de@metaloterm.com](mailto:info.de@metaloterm.com)

**Metaloterm France**

ZAC Les Portes de la Forêt  
77615 Collegien, Marne la Vallée Cedex 3  
Téléphone: 01 64 62 12 30  
Fax: 01 64 62 11 08  
E-mail: [info.fr@metaloterm.com](mailto:info.fr@metaloterm.com)

[www.metaloterm.com](http://www.metaloterm.com)

